

Gebrauchsanleitung
Installation and Operating Instructions
Notice de montage et d'installation



YORK
LEVO₃



2021/11/A

.hess



Wichtige Hinweise
Important Information
Consignes importantes

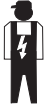

(D) Montage- und Wartungsarbeiten sind nur mit Originalteilen durchzuführen. Für die Installation und den Betrieb sind die nationalen und internationalen Vorschriften zu beachten. Werden nachträglich Änderungen an Leuchten vorgenommen, so gilt derjenige als Hersteller, der diese Änderungen vornimmt. Hess Licht + Form übernimmt keine Haftung für Schäden, die durch unsachgemäßen Einsatz entstehen. Montage nur durch Fachpersonal.

(GB) Only use original parts for maintenance and installation of this luminaire. National and international regulations and laws apply to the installation and operation of this lighting fixture. If modifications are made to the luminaire, the party who made the modifications shall be considered the legal manufacturer thereafter. Hess Licht + Form does not accept liability for any damages that occur due to improper or unskilled actions. Only qualified persons are permitted to install and assemble products obtained from Hess Licht + Form.

(F) Tous travaux de montage et d'entretien ne doivent être effectués qu'avec des pièces d'origine. Observez les consignes de sécurité électriques nationales et internationales lors de l'installation et lors du fonctionnement. En cas de modifications ultérieurement apportées aux luminaires, la personne responsable de ces modifications est considérée comme le fabricant. Hess Licht + Form n'assume aucune responsabilité pour les dommages résultant d'une utilisation non conforme. Le montage ne doit être effectué que par des spécialistes.



(D) Bei Wartungsarbeiten und beim Lampenwechsel muß das Element spannungsfrei sein. Es muß Schutzkleidung getragen werden.

(GB) When performing maintenance and changing the lamp, always make sure that the power is off in the luminaire (entire column). Protective clothing must be worn.

(F) Lors de tous travaux d'entretien et lors du remplacement d'une source lumineuse, il faut absolument mettre le module hors circuit. Il faut absolument porter un vêtement protecteur.

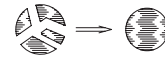

(D) Die Leuchte darf nur mit kompletter Schutzabdeckung betrieben werden.

(GB) Only operate this luminaire when it is in a closed state, i.e. with closed cover.

(F) Ne faire fonctionner le luminaire qu'avec le couvercle de protection fermé.



(D) Die Lichtquelle dieser Leuchte darf nur vom Hersteller oder einem von ihm beauftragten Servicetechniker oder einer vergleichbar qualifizierten Person ersetzt werden.“

(GB) The light source of this lamp may only be replaced by the manufacturer or a service technician commissioned by him or a comparable qualified person.

(F) La source lumineuse de cette lampe ne peut être remplacée que par le fabricant ou un technicien de service mandaté par lui ou par une personne qualifiée comparable.



(D) Zur Vermeidung von Gefährdungen darf eine beschädigte äußere flexible Leitung dieser Leuchte ausschließlich vom Hersteller, seinem Servicevertreter oder einer vergleichbaren Fachkraft ausgetauscht werden.

(GB) To avoid hazards, a damaged outer flexible cable of this lamp may only be replaced by the manufacturer, his service representative or a comparable specialist.

(F) Pour éviter tout danger, un câble flexible extérieur endommagé de cette lampe ne peut être remplacé que par le fabricant, son représentant de service ou un spécialiste comparable.



(D) Vorbereitende Arbeiten zum Aufstellen des Mastes entnehmen Sie bitte der separaten Empfehlung.

(GB) Please refer to the separate recommendation for preparatory work for erecting the pole.

(F) Concernant les travaux préliminaires pour l'installation du mât merci de consulter la recommandation ci-jointe.

(D)



(GB)



(F)



(D) LED-Modul: Risikogruppe 2, nicht in den Strahl blicken!
Die Leuchte ist so zu positionieren, dass längeres in die Leuchte schauen in einem geringeren Abstand als 0,4m nicht zu erwarten ist.

(GB) LED module risk group 2, do not look into the beam!
Position the luminaire to avoid extended viewing into the luminaire at a distance of less than 0,4m.

(F) Module LED, groupe des risques 2, ne pas regarder le rayon.
Positionnez le luminaire afin d'éviter d'y regarder longtemps à une distance inférieure à 0,4m.



(D) PMMA Reinigung
Leuchtenabdeckungen aus PMMA-Kunststoff dürfen nur mit Wasser und Spülmittel, bei starken Verschmutzungen mit Waschbenzin gereinigt werden. Andere Mittel sind nicht erlaubt, insbesondere die Verwendung von alkoholhaltigen Reinigern (Spiritus, Glasreiniger, etc.) oder Kaltreinigern führen zur Beschädigung der Oberfläche.

(GB) PMMA cleaning instructions
Only use a mild detergent and water to clean luminaire covers and enclosures of PMMA plastic. If the PMMA is very heavily soiled, you may use benzene, but with great care and sparingly. Do not use any other agents; in particular, alcohol-containing cleaners (spirits, glass cleaner, etc.) or cold cleaning solvents will damage the surface of the PMMA.

(F) Conseil de nettoyage
Les couvercles de luminaire en matière plastique (de verre acrylique) sont à nettoyer exclusivement avec de l'eau et un produit vaisselle, l'éther de pétrole est autorisé en cas d'encrassements tenaces. Tout autre produit est proscrit, notamment l'emploi de détergents contenant de l'alcool (white-spirit, produits pour vitres, etc.) ou de détergents à froid qui endommageraient la surface.



(D) Fremdmasten müssen gemäß DIN EN 40 zertifiziert sein.

(GB) All poles provided by others must be certified in compliance with DIN EN 40.

(F) Les mâts provenant de tiers doivent être certifiés selon DIN EN 40.



(D) Die Leuchte ist auch für die Verwendung in Innenräumen geeignet.

(GB) The luminaire is suitable for indoor use as well.



(F) La lampe convient à une utilisation en intérieur.

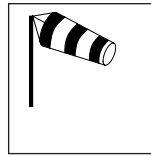

Lieferumfang
Included in Luminaire Purchase
Matériel fourni



Gewichte / Windangriffsflächen
Weight / Wind Catching Surface
Poids / Surface de résistance au vent

YORK	 Kg	 m ²
10.14410.oV	7	0,13
10.24400.4600V001	35	2,64
10.24400.4600V002	44	2,64

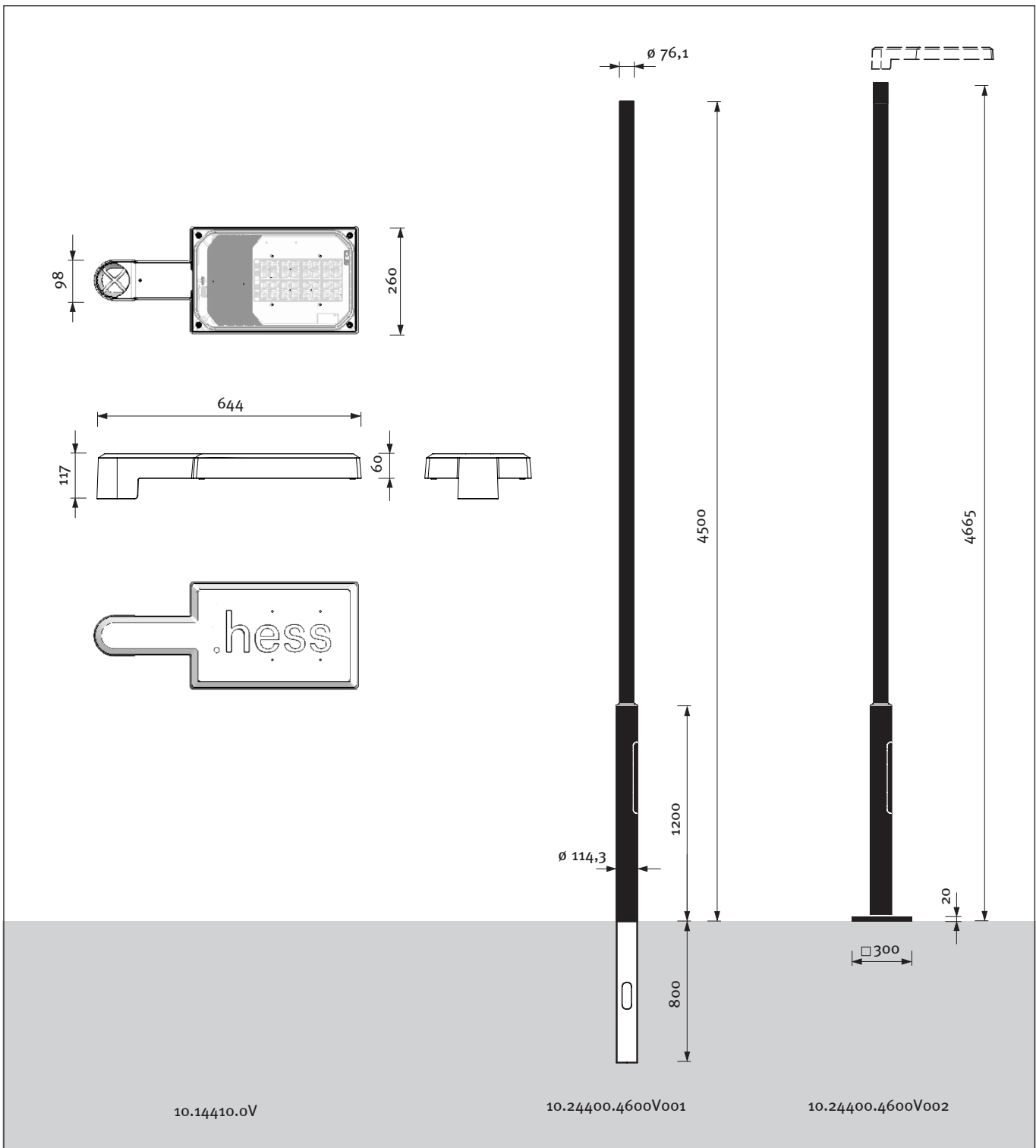



Empfohlene Montagefolge
Recommended Installation Procedure
Déroulement de montage recommandé

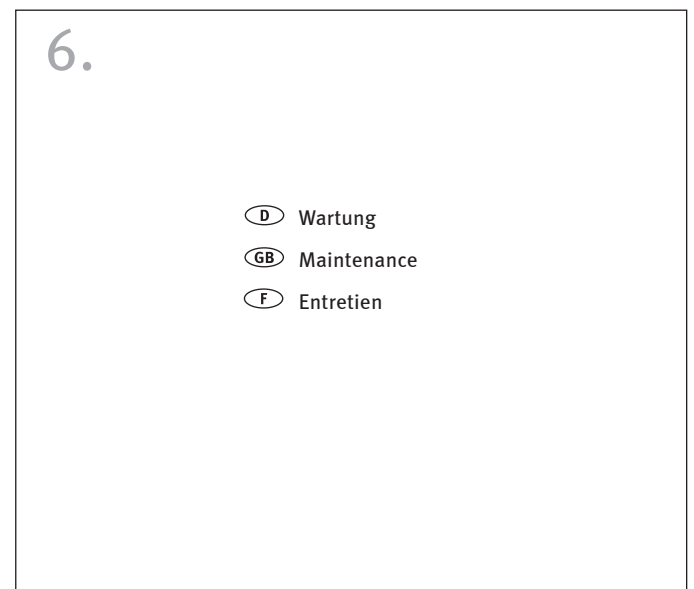
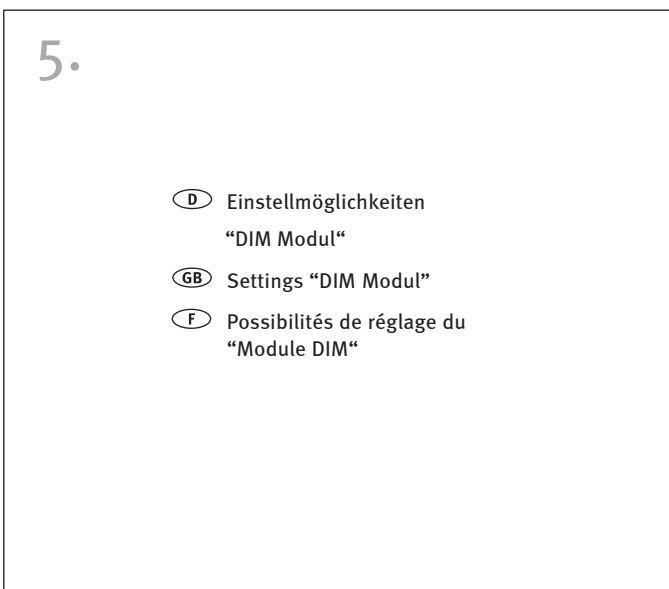
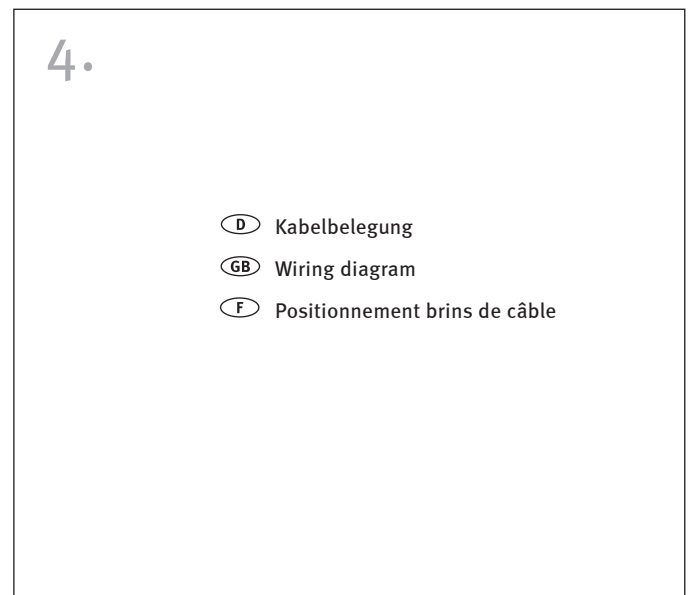
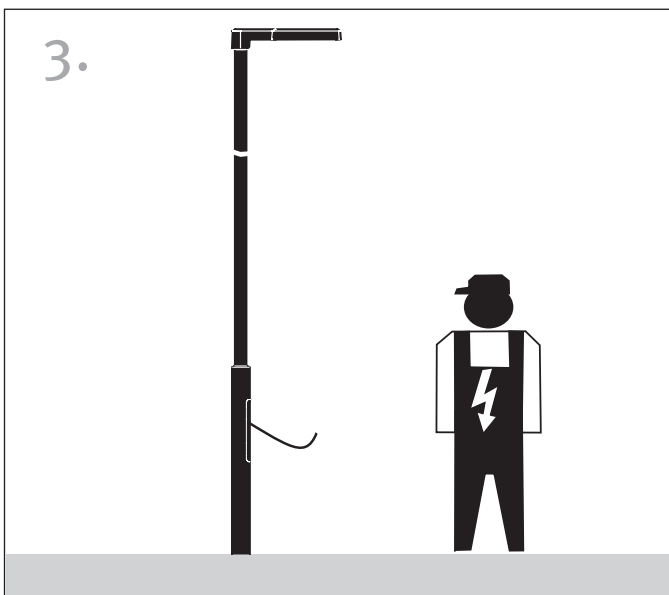
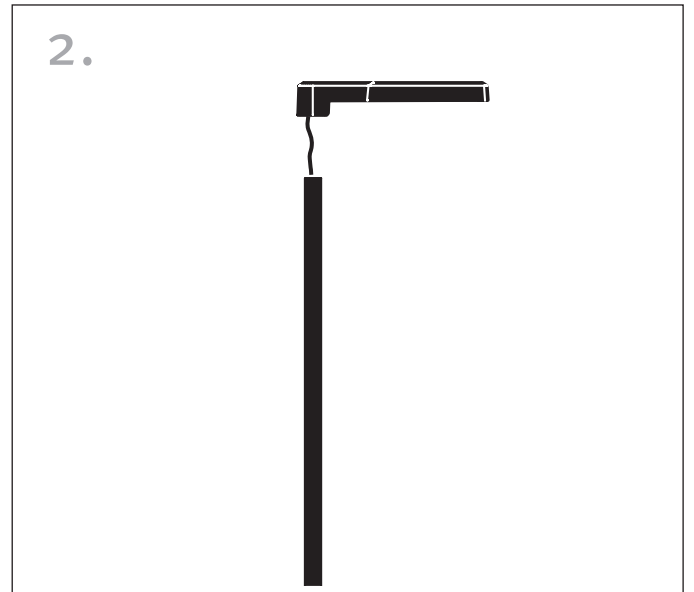
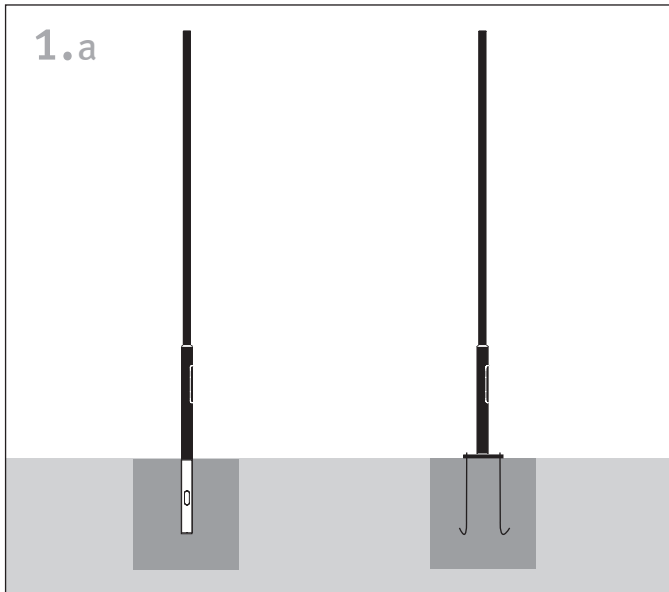

1.

Mast aufstellen / Wandarm montieren
Putting Up the Pole / Mounting the Bracket
Ériger le mât / Monter la console

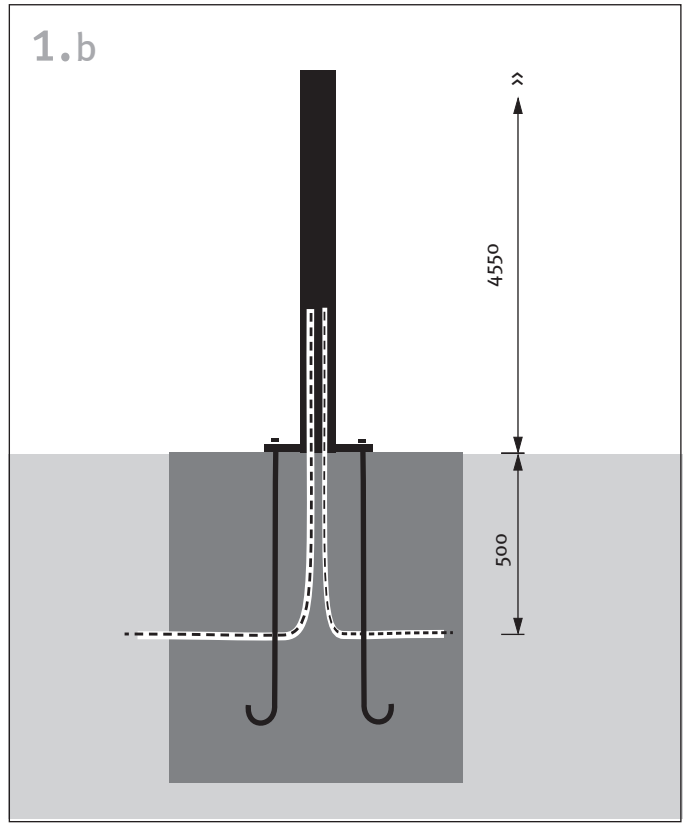
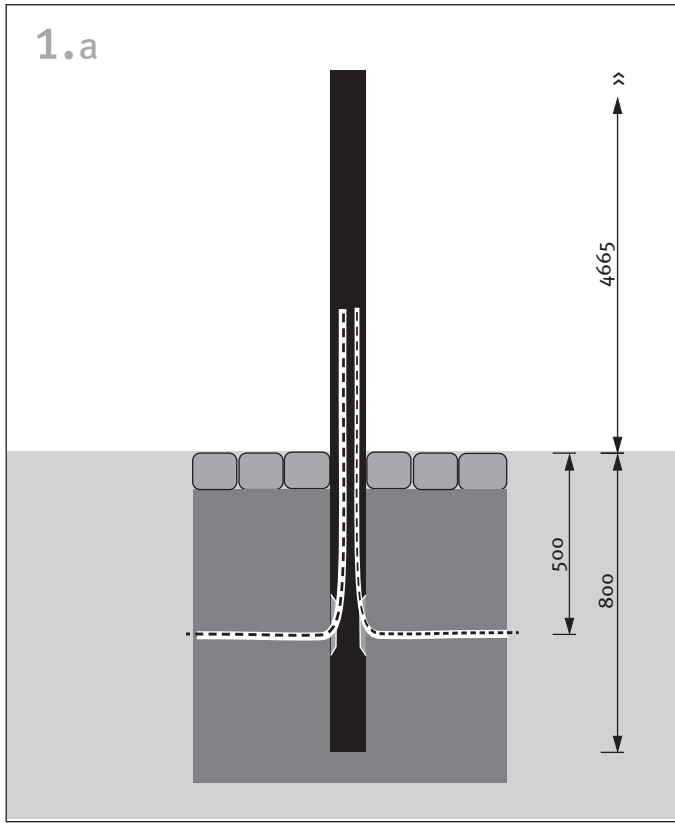

Typ Q 300/20

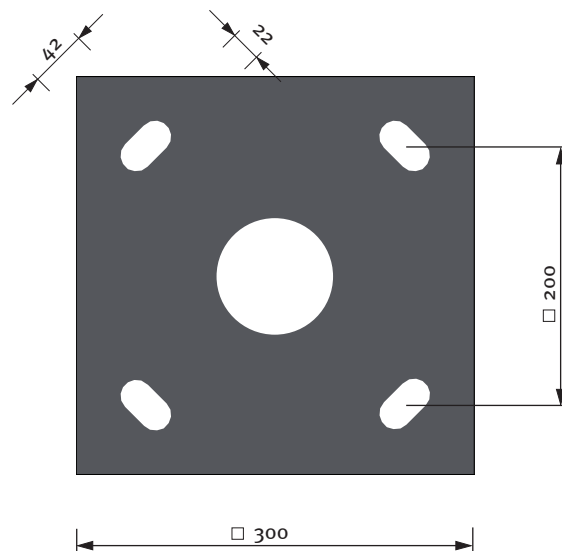

2.

Montage Zopf $\varnothing 76,1$
Mounting Mast braid $\varnothing 76,1$
Montage Tresse de mât $\varnothing 76,1$

2.1

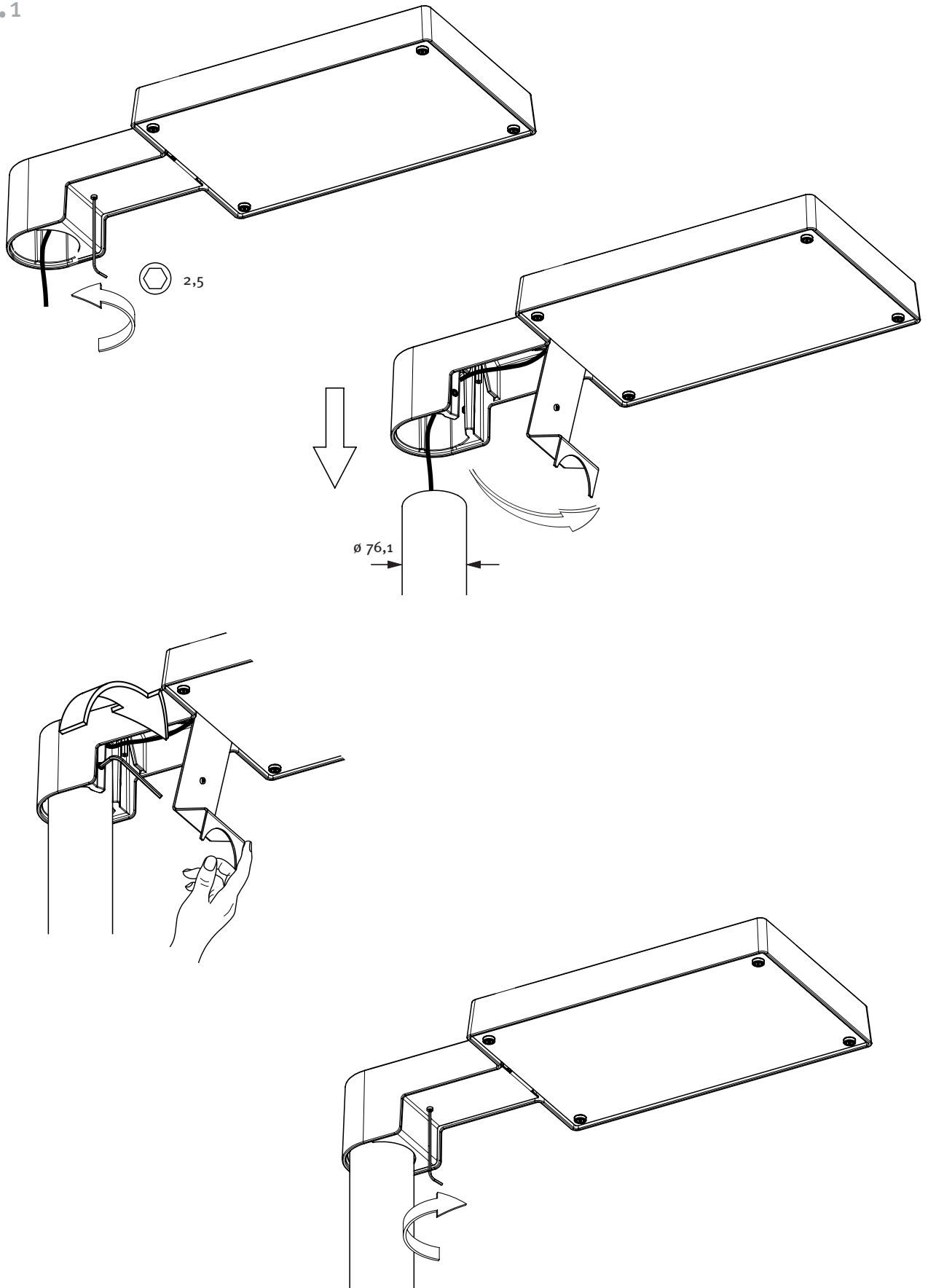

2.

Montage Zopf $\varnothing 60,3$
Mounting Mast braid $\varnothing 60,3$
Montage Tresse de mât $\varnothing 60,3$

2.2

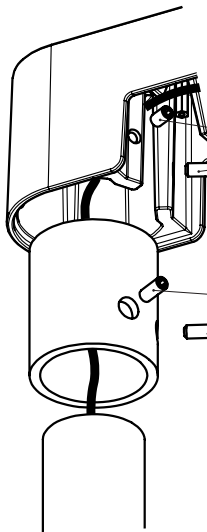
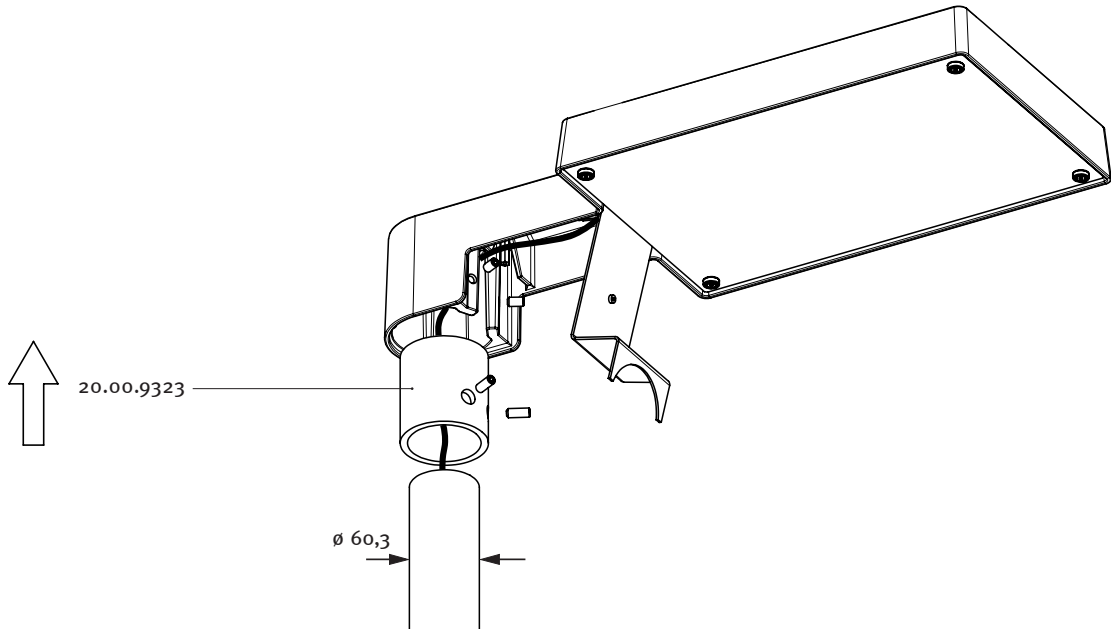

00.20.0701
DIN916 M8x14

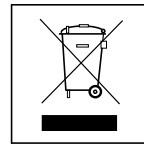

00.20.0651
DIN916 M8x20



4 (2x)
12Nm

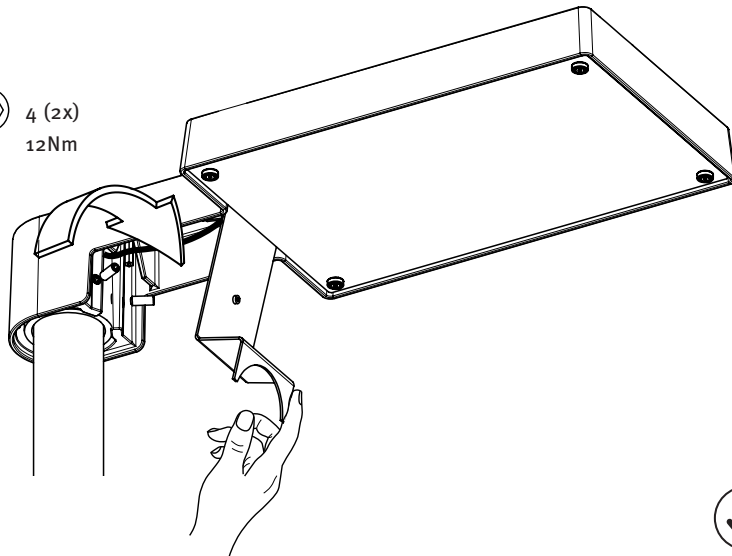

4.

Kabelbelegung
 Wiring diagram
 Positionnement brins de câble

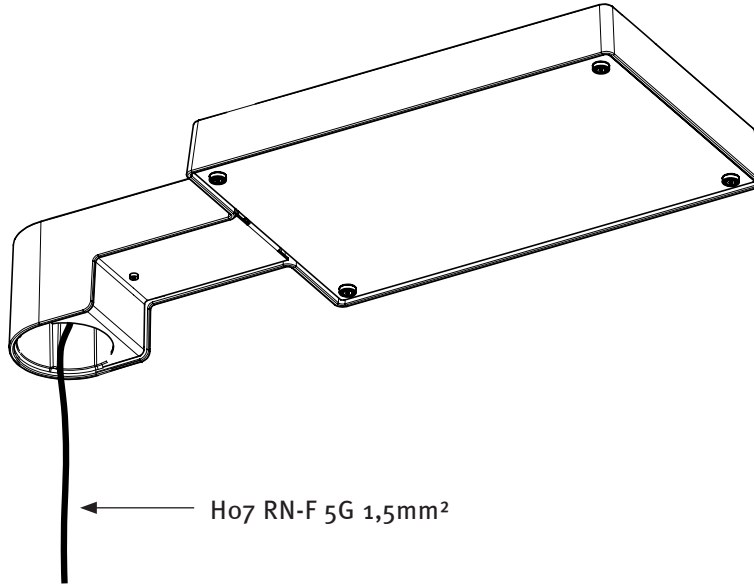

Ho7RN-F 5G1,5²

- (D)** Schutzklasse I+II
- (GB)** Protection rating I+II
- (F)** Classe électrique I

Standard / Nachtabsenkung
 default / night economy feature
 défaut / réduction de puissance la nuit

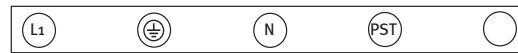

braun	grün/gelb	blau	schwarz	grau
brown	green/yellow	blue	black	grey
brun	vert/jaune	bleu	noir	gris

Ho7RN-F 5G1,5²

- (D)** Schutzklasse I+II
- (GB)** Protection rating I+II
- (F)** Classe électrique I+II

Dali
 Dali
 Dali

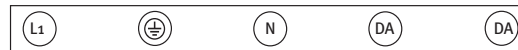

braun	grün/gelb	blau	schwarz	grau
brown	green/yellow	blue	black	grey
brun	vert/jaune	bleu	noir	gris

5.

Einstellmöglichkeiten "DIM Modul"
Settings "DIM Modul"
Possibilités de réglage "Module DIM"

5.1 StepDim

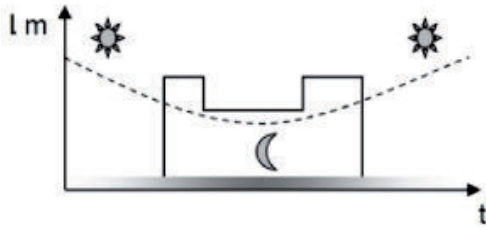

- (D)** Nachtabsenkung über Steuerleitung
Absenkung auf 30% / 50% / 70%
(weitere Stufen auf Anfrage)
Programmierung via Software
Serienmäßig integriert
- (GB)** Dims via a control lead
Dims to 30% / 50% / 70%
(For other dim levels, consult factory)
Programmes via software
Features above are standard
- (F)** Réduction de puissance nocturne avec ligne de commande
Réduction sur palier de 30% / 50% / 70%
(autres paliers sur demande)
Programmation via logiciel (software)
Intégrée en série
- (ES)** Reducción de potencia por la noche mediante línea piloto
Reducción de potencia a un 30% / 50% / 70%
(otros niveles a petición del cliente)
Programación a través de software
Integrado de serie
- (I)** Riduzione notturna tramite linea di controllo
Riduzione del 30% / 50% / 70%
(ulteriori livelli su richiesta)
Programmazione tramite Software
Integrazione di serie

5.2 AstroDim

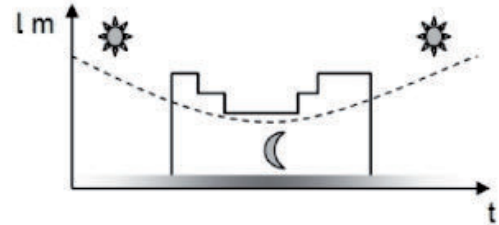

- (D)** Nachtabsenkung ohne Steuerung
Dimmung auf 2 Absenkestufen möglich
Programmierung via Software
Theoretische Mitternacht wird selbständig ermittelt
Serienmäßig integriert
- (GB)** Dims without using a control lead
2 stages are possible
Programmes via software
Automatically determines when midnight is (approximate)
Features above are standard
- (F)** Réduction de puissance nocturne sans ligne de commande
Gradation d'éclairage possible sur 2 paliers de réduction.
Programmation via logiciel (software)
L'heure de minuit théorique est déterminée de façon indépendante.
Intégrée en série.
- (ES)** Reducción de potencia por la noche sin línea piloto
La luz se puede regular a 2 niveles de reducción de potencia
Programación a través de software
La medianoche teórica se calcula de forma automática
Integrado de serie
- (I)** Riduzione notturna senza linea di controllo
Regolazione possibile su 2 livelli di riduzione
Programmazione tramite Software
La mezzanotte teorica viene individuata automaticamente
Integrazione di serie

5.3 Dali

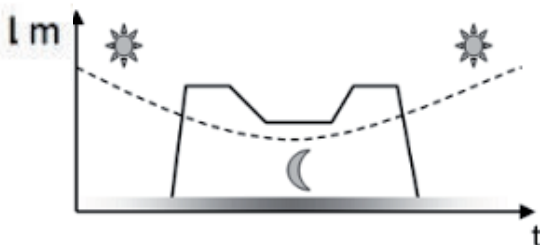

- (D)** Ansteuerbar über diverse Telemanagementsysteme (Zigbee, Powerline, ...)
Dimmung von 10% bis 100%
einstellbar (Kunde)
Serienmäßig integriert
- (GB)** Operable and controllable in various communication networks
(Zigbee, Power line, etc.)
Dim levels from 10% to 100% possible (customer-set)
Features above are standard
- (F)** Pilotable au moyen de divers systèmes de management à distance (Zigbee, Powerline, ...)
Gradation d'éclairage réglable de 10% à 100% (client)
Intégrée en série
- (ES)** Se puede controlar a través de varios sistemas de control a distancia
(Zigbee, Powerline...)
La luz se puede regular de un 10% a un 100% (cliente)
Integrado de serie
- (I)** Regolazione tramite sistemi di comando a distanza
(Zigbee, Powerline, ...)
Grado di regolazione possibile dal 10 al 100% (Cliente)
Integrazione di serie

6.

Wartung
Maintenance
Entretien

YORK

Ersatzglas 99.04400.0V

Replacement glass

Verre de remplacement

Ersatz Elektrik 99.04410.0V

Replacement electrics

Électricité de remplacement

Ⓓ Die Leuchte ist weitestgehend wartungsfrei. Es ist jedoch auch vorgesehen, dass der LED-Träger komplett getauscht werden kann.

ⒼⒷ This luminaire is virtually maintenance-free. The luminaire is designed, however, to permit the LED board to be replaced.

Ⓕ Le luminaire est pratiquement sans entretien. Toutefois, un changement complet du support de LED est également prévu.

6.1

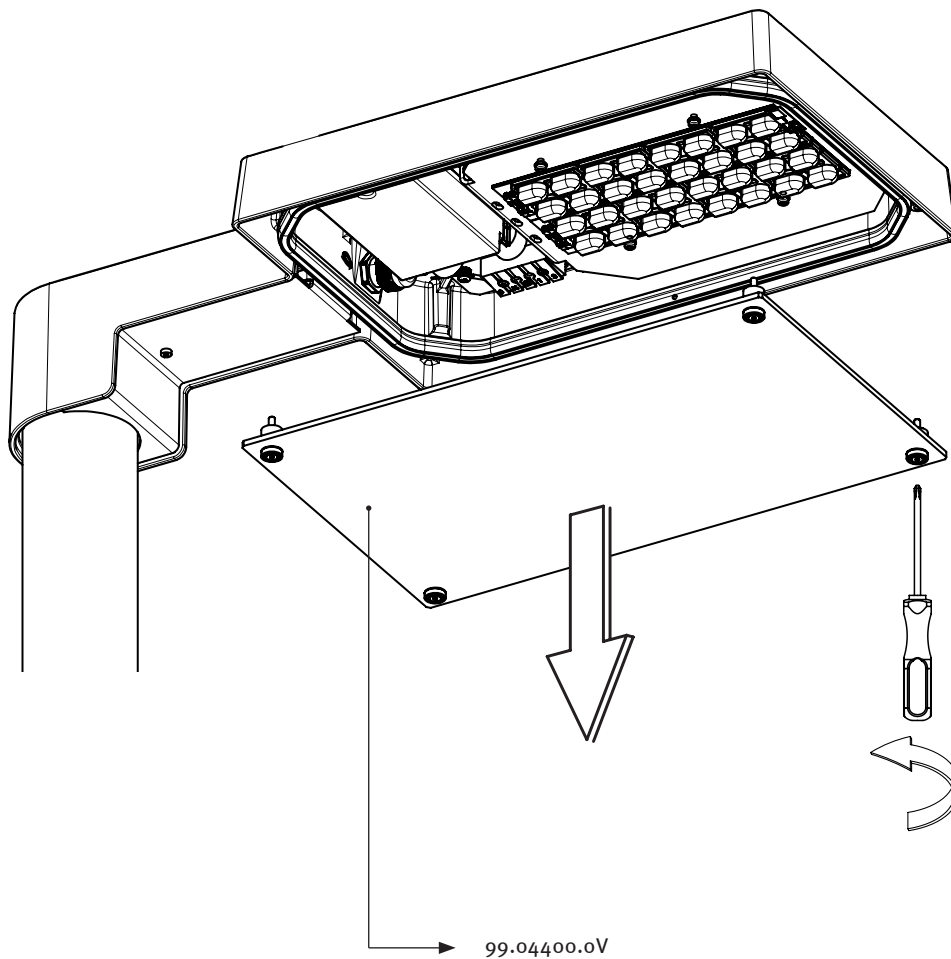

6.2

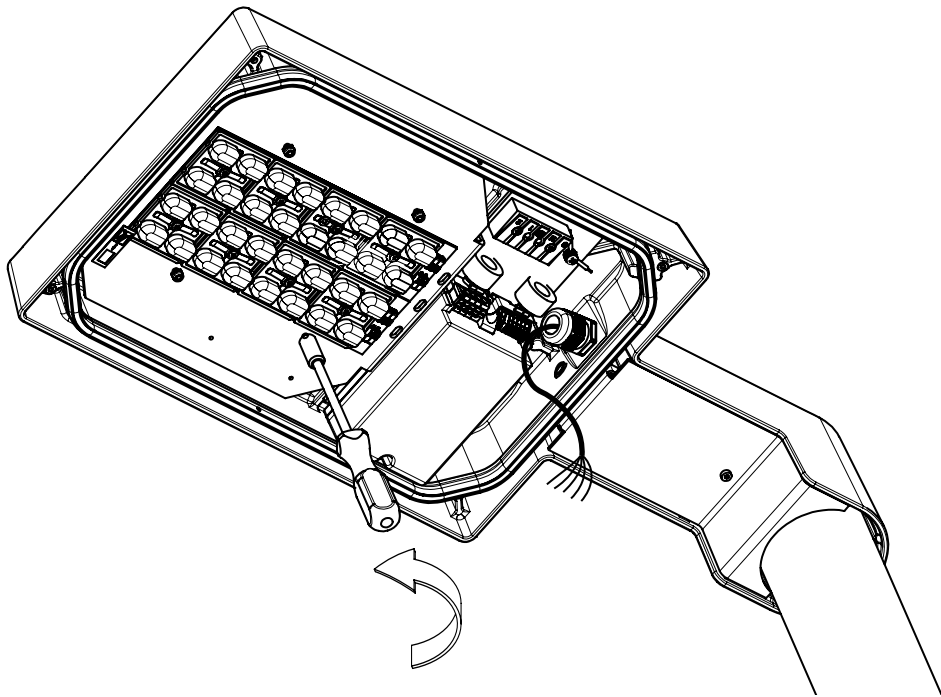
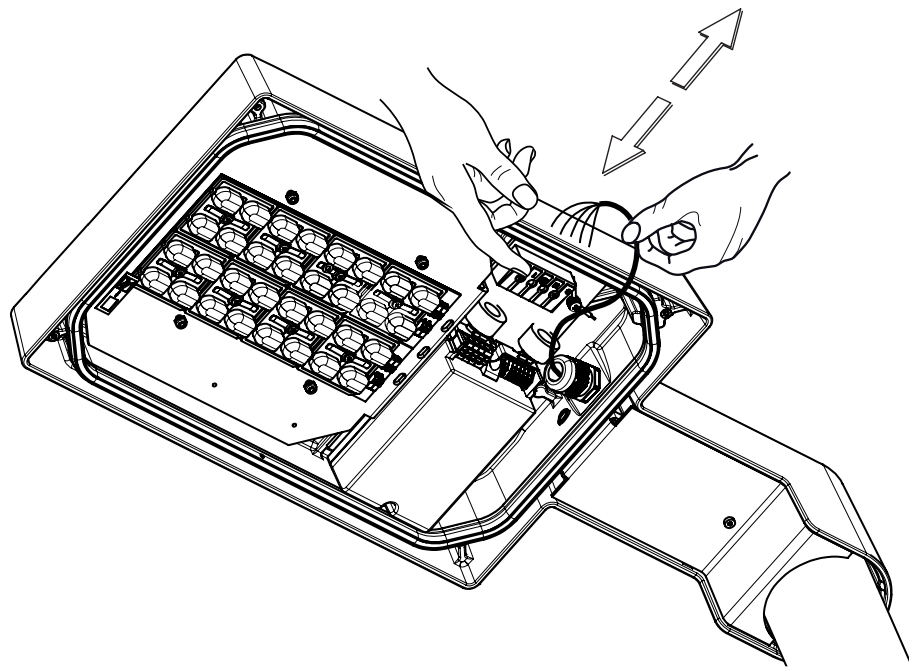

6.

Wartung
Maintenance
Entretien

6.3

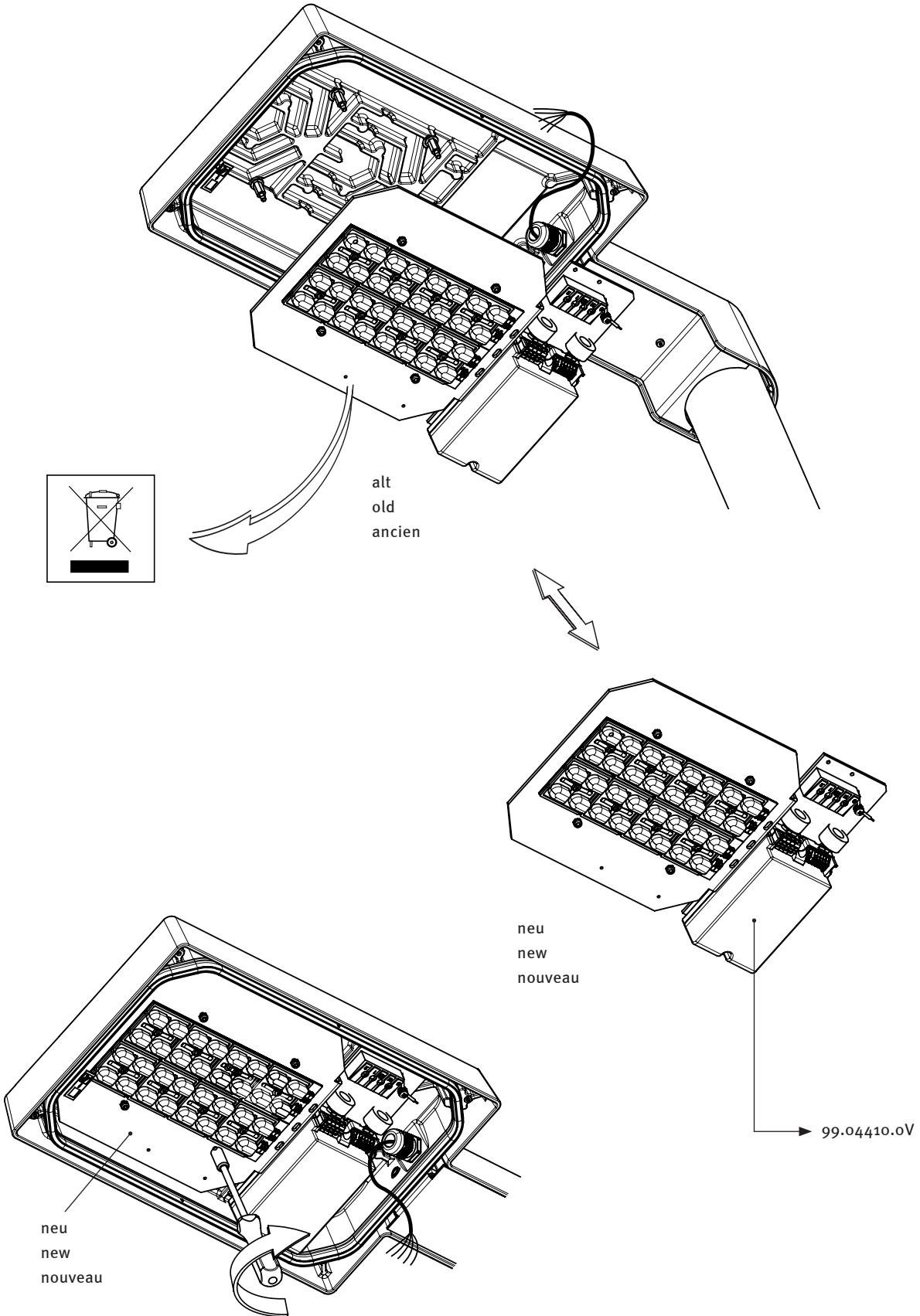

6.4



Wichtige Hinweise
Important Information
Consignes importantes

4.

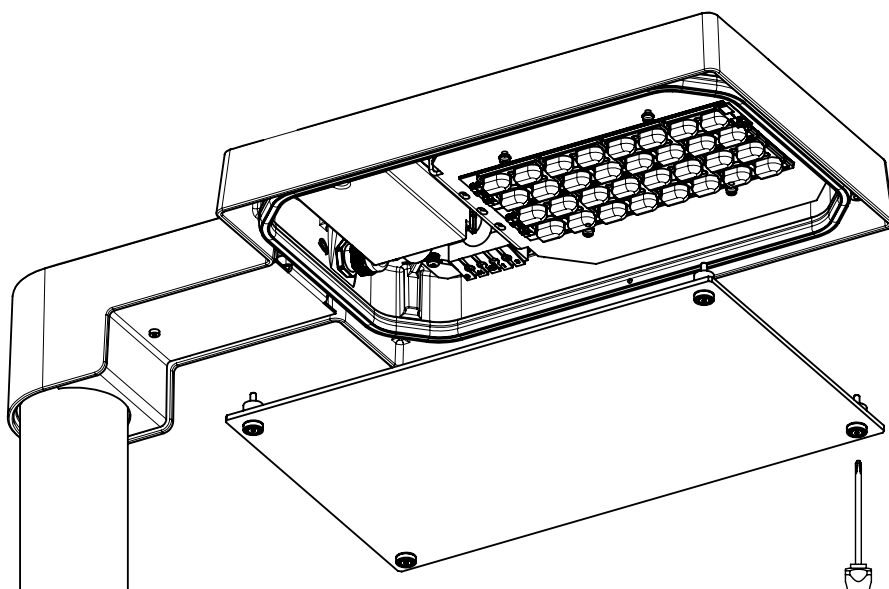
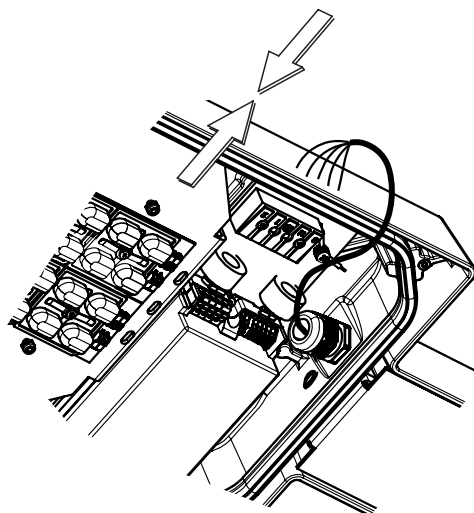

2,5
1,2Nm

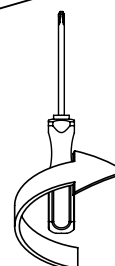

Hess GmbH
Licht + Form
Lantwattenstraße 22
D-78050 Villingen-Schwenningen
Tel. +49 7721 / 920-0
Fax +49 7721 / 920-250
info@hess.eu
www.hess.eu